

簡易自動塗布装置(ディスプレイ連動)

# TOFTABLE IDL-TT01

高精度な安定塗付を実現!

カスタマイズ、特殊仕様にも対応可能!

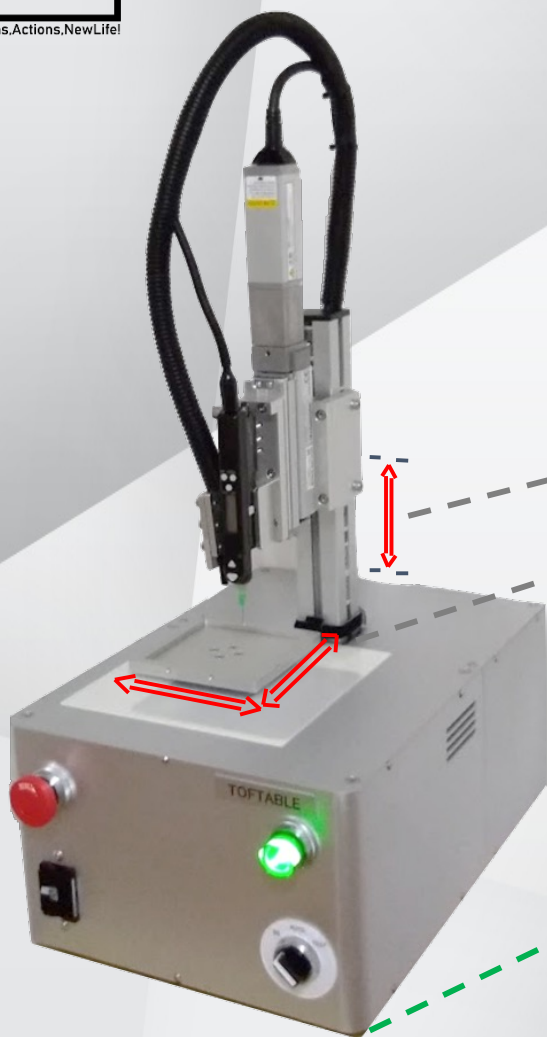

Z軸ストローク: 50mm

X,Y軸ストローク: 100mm

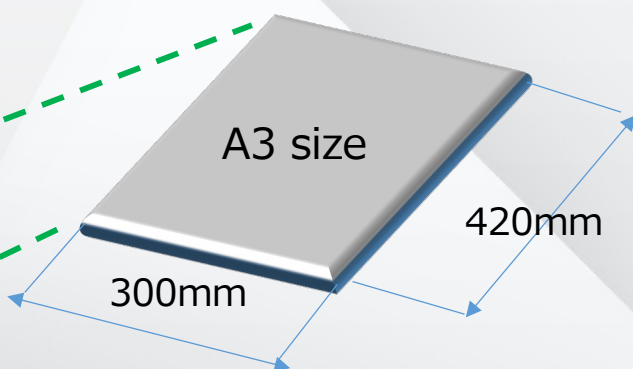

● 装置仕様

外形寸法: W300mm x D420mm x H600mm

重量: 15kgf

電源供給: AC100~230V 50/60Hz 3.5A

● ステージ仕様

ワークサイズ/ストローク: 100mm x 100mm

\*min. 0.05mm

ワーク最大重量: 200gf

ポジション設定数: X 20 x Y 20 (標準)

位置精度: ±0.02mm (ロストモーション0.1mm以下)

最大速度: 100mm/sec

\*ワーク重量に応じて最適化必要

電動ピペット改造可  
96Well-Plate対応



2液混合タイプ対応



リアルタイム塗布量計測システム

